

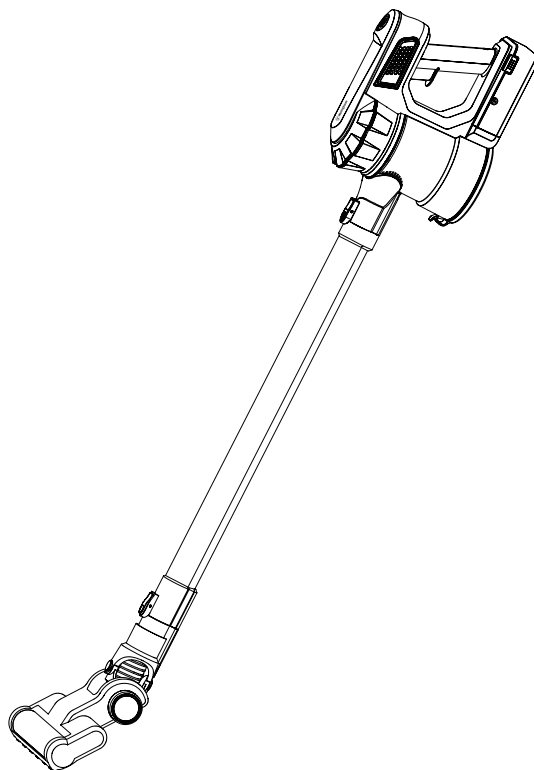

Instrucciones

Aspiradora inalámbrica

WFVCKT21



Rev. 05/23

SÓLO PARA USO DOMÉSTICO

USO PREVISTO

Use el dispositivo solo para el propósito previsto. Cualquier otro uso puede resultar en daño al dispositivo o lesiones.

INSTRUCCIONES DE SEGURIDAD IMPORTANTES

Lea este manual detenidamente antes de utilizarlo y consérvelo para futuras consultas. La empresa no asumirá la responsabilidad legal correspondiente por las pérdidas ocasionadas por la operación no de acuerdo con las instrucciones de este producto.

Restricciones de uso

- No use esta aspiradora en exteriores o entornos comerciales o industriales. Está diseñada para uso doméstico y en el automóvil únicamente.
 - No guarde la aspiradora en ningún lugar del automóvil para evitar altas o bajas temperaturas. Las bajas temperaturas afectan la duración de la batería.
 - No use la aspiradora en ambientes con alta humedad o temperaturas superiores a 40°C o menos de 3°C.
 - Los niños deben ser supervisados para asegurarse de que no jueguen con el aparato.
 - Este aparato no está diseñado para ser utilizado por personas (niños incluidos) con capacidades físicas, sensoriales o mentales, o falta de experiencia y conocimiento, a menos que hayan recibido supervisión o instrucciones sobre el uso del aparato por una persona responsable de su seguridad.
 - Este aparato puede ser utilizado por niños mayores de 8 años y personas con capacidades físicas, sensoriales o mentales reducidas o falta de experiencia y conocimiento solo si se les ha dado supervisión o instrucción sobre el uso de el aparato de forma segura y comprenda los peligros involucrados. Los niños no deberán jugar con el aparato. La limpieza y el mantenimiento del usuario no deben ser realizados por niños sin supervisión.
 - Mantenga el cabello, la ropa suelta, los dedos y todas las partes del cuerpo alejados de las aberturas y partes que se mueven.
 - Mientras usa un cabezal de cepillo eléctrico, mantenga las extremidades y las mascotas alejadas del cepillo giratorio para evitar lesiones.
 - No toque la fuente de alimentación ni opere el producto con las manos mojadas para evitar lesiones
 - No aspire ningún líquido (como agua, refrescos de cola).
 - No aspire sustancias inflamables o humeantes (como por ejemplo, colillas de cigarro).
 - No aspire objetos duros o puntiagudos (como materiales de construcción, vidrio y clavos).
 - Utilice este producto de acuerdo con las instrucciones de este manual del usuario.
- Los usuarios son responsables de cualquier daño o perjuicio que pudieran derivarse de un uso inadecuado de este producto.
- Este producto solo debe usarse en áreas por debajo de los 3.000 metros sobre el nivel del mar.

BATERIA Y CARGA

ADVERTENCIA

- Este producto contiene baterías que solo pueden ser reemplazadas por personas capacitadas.
- Este producto solo se puede cargar con la fuente de alimentación incluida.
- No utilice ninguna batería de terceros o adaptadores de corriente.
- No desmonte, repare ni modifique la batería ni el adaptador de corriente.
- No cargue la aspiradora cerca de fuentes de calor o en áreas húmedas (como radiadores o baños).
- No limpie el adaptador o la batería con un paño húmedo, ni los toque con las manos mojadas.
- Si el cable de alimentación está dañado o roto, deje de usarlo inmediatamente y comuníquese con servicio postventa.
- Si no va a utilizar la aspiradora durante un período de tiempo prolongado, por favor cárguelo, desconéctelo de la fuente de alimentación y colóquelo en un lugar fresco y seco. Cerciorarse que lo recargue una vez cada tres meses para evitar que la batería se descargue en exceso.

La batería de iones de litio que se encuentra dentro de este producto contiene sustancias nocivas para el ambiente.

ATENCIÓN

- La batería debe retirarse del aparato antes de desecharlo.
- El aparato debe estar desconectado de la red eléctrica al retirar el batería.
- La batería se debe desechar de forma segura. Por favor, no deseche las baterías usadas. Déjelas en una organización profesional. Los siguientes pasos solo son aplicables para desguace:

Extracción de la batería:

Presione 2 botones en el paquete de baterías, deslice hacia afuera el paquete de baterías.

Esta versión es solo para uso privado y no debe distribuirse.

Transporte:

- Se recomienda transportar la aspiradora en su embalaje original.

Nota

- Enjuague el filtro al menos una vez al mes con agua del grifo.

ESTRUCTURA

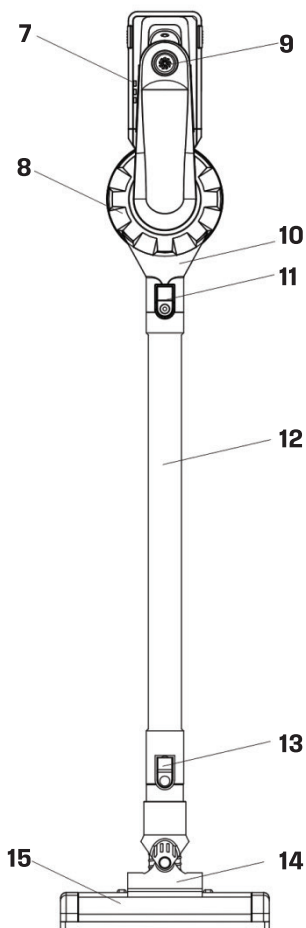
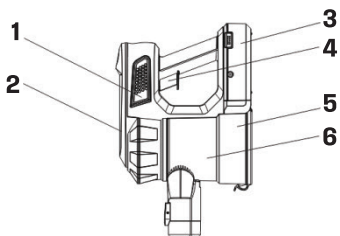

1. Placa decorativa
2. Tapa superior
3. Paquete de batería
4. Interruptor de encendido
5. Depósito de polvo
6. Sistema de filtro (dentro del depósito de polvo)
7. Indicador de encendido
8. Placa decorativa
9. Botón de ajuste de succión (el valor predeterminado es modo bajo, presione el botón para modo máximo)
10. Conector
11. Botón de liberación del tubo
12. Tubo de aluminio
13. Botón de liberación del tubo
14. Fijación al suelo
15. Cepillo de rodillos.

ACCESORIOS

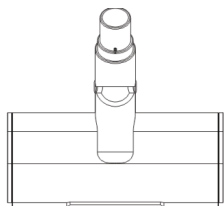

Accesorio para cepillo de piso

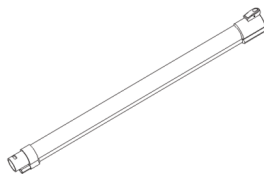

Tubo de aluminio

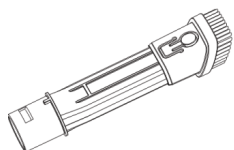

Boquilla para rincones y cepillo 2 en 1

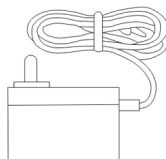

Adaptador

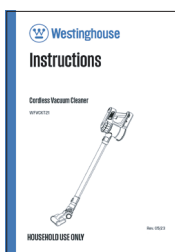

Manual

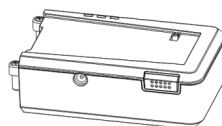

Batería

USO DEL PRODUCTO

Instalación

1.

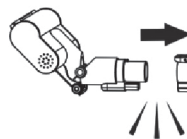

Insertar hasta que haga clic en su lugar

Insertar hasta que haga clic en su lugar



Empuje rápido hacia abajo el interruptor para quitarlo

2.

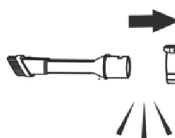

Insertar hasta que haga clic en su lugar

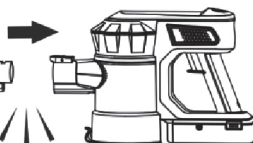

Insertar hasta que haga clic en su lugar

3.

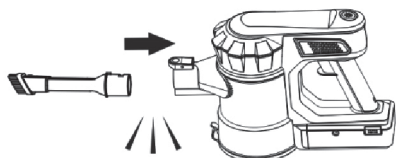

Insertar hasta que haga clic en su lugar

CARGA

Indicador LED de estado de la batería

1. La primera luz sigue parpadeando hasta que permanece encendida:

Nivel de batería < 35 %.

La segunda luz sigue parpadeando hasta que se queda encendido:

Nivel de batería < 65%.

La tercera luz sigue parpadeando hasta que permanezca encendido:

La batería está completamente cargada.

Nota:

Después de una carga completa, la luz indicadora permanece encendida durante 3 minutos y luego se apaga.

2. Comience a limpiar: a medida que se usa la energía, las luces indicadoras se apagarán una por una hasta que la energía se agote, y el último indicador parpadea rápidamente 5 veces y luego se apagará.

3. Protección del motor: cuando el motor esté bloqueado, el indicador emitirá una alarma, las tres luces indicadoras parpadearán al mismo tiempo y se detendrá.

Notas:

- Cuando se utilice la aspiradora por primera vez, se recomienda cargarla completamente antes de usar.
- Cuando se está cargando, la aspiradora no puede limpiar.
- Después de un uso continuo en el modo máximo, la batería estará caliente y, por lo tanto, la batería se incrementará el tiempo de carga. Se recomienda dejar que la aspiradora se enfríe durante 30 minutos antes de cargarla.

1

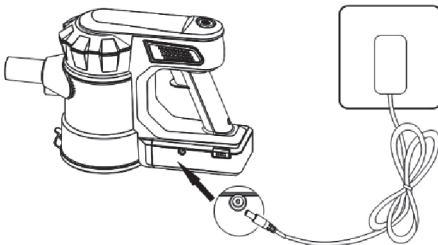

Cargue la aspiradora usando el adaptador

2

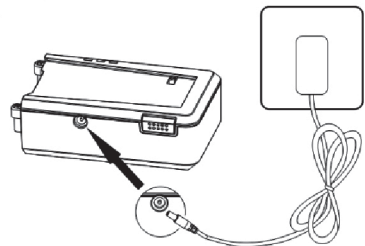

Retire la batería, luego cargue usando el adaptador

USO DE LA ASPIRADORA

1. Algunas alfombras pueden desprenderse cuando se aspiran con la aspiradora. Si esto sucede, se recomienda utilizar el cepillo o accesorio para cepillo al aspirar.
2. Antes de aspirar pisos muy pulidos (madera o baldosas pulidas), revise el cepillo (especialmente el cabezal) en busca de objetos extraños para evitar rayar el piso.
3. Antes de usar la aspiradora, asegúrese de que el compartimiento para el polvo esté instalado.
4. No bloquee la salida de aire al aspirar.
5. Para polvo fino como la harina, la aspiradora solo se puede usar en pequeñas cantidades.
6. No utilice la aspiradora para aspirar objetos afilados, juguetes pequeños, alfileres, sujetapapeles, etc., para evitar dañar la aspiradora y el piso.
7. Cuando use esta aspiradora para limpiar áreas peligrosas como escaleras y ventanas, asegúrese de prestar atención a la seguridad personal.
8. No coloque la aspiradora en lugares como mesas, sillas ni la apoye contra objetos para evitar daños causados por caídas o resbalones.
9. El movimiento del cepillo de la aspiradora puede causar un brillo irregular en los pisos encerados. Limpiar el piso con un paño húmedo y pulir con cera.

Función de apagado automático

1. Si alguna de las piezas giratorias se atasca, el producto puede apagarse automáticamente, pero se puede seguir utilizando después de que se hayan eliminado todos los objetos extraños.
2. Cuando el motor ingresa al modo de protección contra sobrecalentamiento, se apagará automáticamente y dejará de operar. Espere a que la temperatura del cabezal se enfríe antes de volver a usarlo.

Limpieza de materiales con forma de hilo del cepillo giratorio

1. Al usar un cabezal de cepillo eléctrico, puede aspirar objetos extraños grandes o envuelto en demasiado cabello, lo que hace que el rodillo deje de girar. Limpie inmediatamente el rodillo si esto sucede.
2. Antes de retirar objetos extraños del rodillo, asegúrese de que el cabezal del cepillo esté separado de la aspiradora para evitar que se encienda accidentalmente para evitar lesiones personales.
3. Tenga cuidado con los objetos afilados cuando retire materiales del rodillo.
4. Si los objetos envueltos alrededor del rodillo no se pueden quitar suavemente, consulte la sección "Limpieza del rodillo" para quitar primero el rodillo y luego limpiarlo.

Uso de la cabeza del cepillo

1. Accesorio para suelos: Apto para aspirar diferentes tipos de suelos.

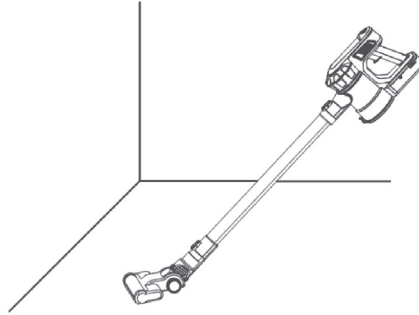

2. Boquilla para rincones y cepillo 2 en 1

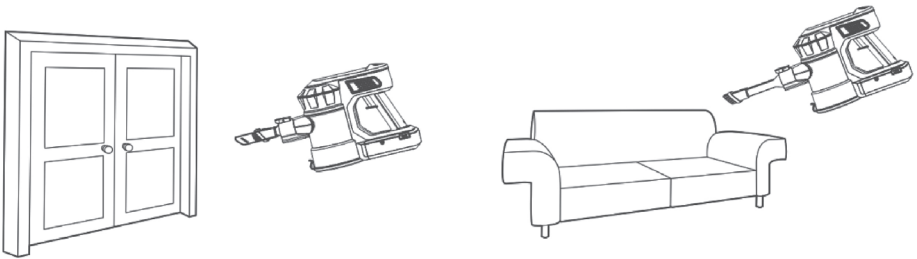

Boquilla para rincones: adecuada para aspirar rincones estrechos, como alrededor de puertas, ventanas, esquinas de escaleras.

Boquilla Cepillo: Adecuada para aspirar sofás, asientos, etc.

Nota: Los cepillos también se pueden usar de forma independiente limpiar la aspiradora.

MANTENIMIENTO

1. Utilice siempre piezas originales; de lo contrario, se anulará la garantía.
2. Si el filtro o la boquilla están obstruidos, el ventilador dejará de funcionar poco después de encender la aspiradora. En ese caso, enjuague inmediatamente el filtro, la boquilla, etc.
3. Cuando no vaya a utilizar la aspiradora durante un período de tiempo prolongado, guárdela en un lugar fresco seco. No lo exponga a la luz solar directa ni lo guarde en un ambiente húmedo.
4. Si no va a utilizar la aspiradora durante un período de tiempo prolongado, por favor cárguela, desenchufe su adaptador de corriente y colóquela en un lugar fresco y seco. Cerciorarse que lo recargue una vez cada tres meses para evitar que la batería se descargue en exceso.

Limpieza

Limpie la aspiradora con un paño suave y seco.

Limpieza del depósito de polvo

* Se recomienda limpiar al menos una vez al mes.

1. Antes de limpiar, desconecte el adaptador y mantenga la aspiradora apagada. Una vez que el polvo alcance la línea MAX, el efecto de aspiración será afectado si continúa usándose, así que vacíelo antes de continuar usándola la aspiradora.

2. Para vaciarlo, presione el interruptor del depósito de polvo en la dirección de la flecha para abrir la cubierta inferior y vaciarla en un bote de basura.

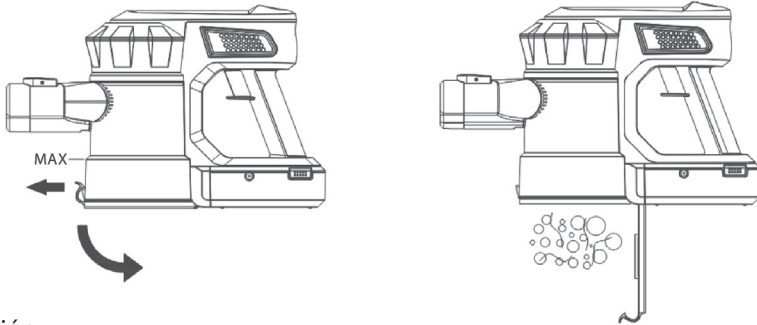

Precaución:

No use detergentes, abrillantadores o ambientadores para enjuagar el compartimento para el polvo.

Enjuague del filtro interno y del Ciclón

Se recomienda enjuagar al menos una vez por mes.

Nota:

- Antes de limpiar, asegúrese de que el producto ha sido desconectado del suministro de energía y tenga cuidado de no presionar el interruptor para encender la aspiradora.
- Siga las instrucciones para inspeccionar y enjuagar regularmente el filtro interno y el ciclón para garantizar un rendimiento óptimo.
- Cuando se usa para limpiar polvo muy fino o si se usa principalmente en modo MAX, es posible que el filtro deba enjuagarse con más frecuencia.

Para enjuagar el filtro interno y el ciclón

1. Tire del interruptor, abra la cubierta. Gire el conjunto del ciclón como se muestra a continuación en la figura y quítelo.
2. Retire el filtro interno y enjuáguelos con agua del grifo.

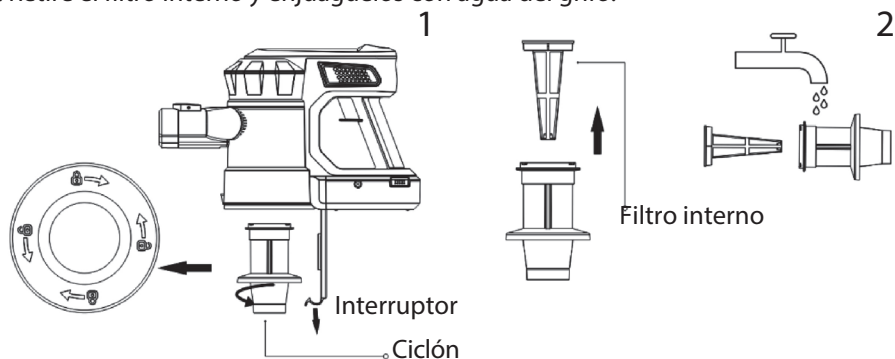

3. Para secar completamente el filtro y el ciclón, manténgalos en un lugar fresco o ventilado durante al menos 24 horas después de la limpieza.

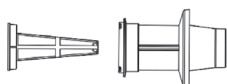

Precaución:

- No enjuague el filtro en un lavavajillas o lavadora ni lo seque en una secadora, horno, microondas o lugares cerca de fuego.
- Después del secado, vuelva a instalar el filtro y el ciclón.

Limpeza del rodillo

Siga las instrucciones a continuación para revisar y limpiar el rodillo regularmente para mantener su rendimiento. Antes de quitar el rodillo, asegúrese de que el cabezal del cepillo haya sido separado de la aspiradora para evitar lesiones personales causadas por encender accidentalmente la aspiradora.

Precaución:

El accesorio de suelo contiene componentes eléctricos y el rodillo de accesorio de suelo contiene almohadillas, así que no limpie estas partes con agua.

Limpeza del accesorio para suelo

1. Coloque el accesorio para suelo en la dirección que se muestra en la figura (hacia su dirección). Utilice una moneda para girar la cerradura en el sentido contrario a las agujas del reloj hasta la posición de desbloqueo.

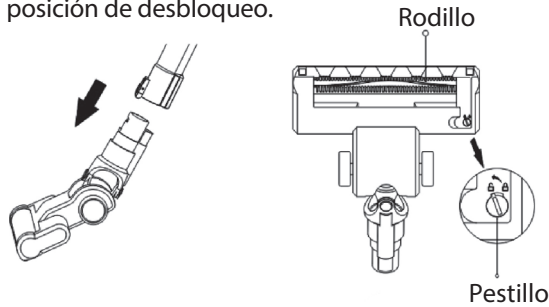

2. Saque el rodillo y elimine cualquier cabello envuelto alrededor del mismo.

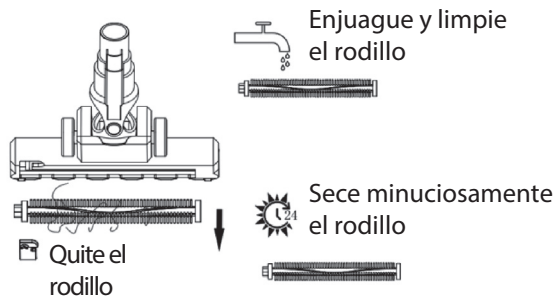

3. Después de secar bien, vuelva a colocar el rodillo y gire el pestillo a la posición de bloqueo para asegurar el rodillo.

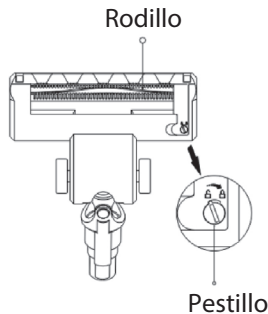

DESECHO

Eliminación adecuada de este producto.



Esta etiqueta indica que los dispositivos electrónicos no se pueden desechar con los residuos domésticos habituales.

Utilice los sistemas de devolución o recogida de su municipio o contacte al vendedor donde compró este producto.

INFORMACIÓN Y SERVICIO

Si tiene preguntas o inquietudes sobre su producto, visite nuestro sitio web:



<https://info.westinghousehomeware.com/>

De acuerdo con nuestra política de desarrollo continuo de productos, nos reservamos el derecho de cambiar las especificaciones del producto, el embalaje y la documentación sin previo aviso.

SOLUCIÓN DE PROBLEMAS

Cuando la aspiradora no funcione correctamente, consulte la siguiente tabla para solucionar cualquier error.

Problema	Posible solución
Cabezal no gira	<ol style="list-style-type: none">1. Si el cabezal del cepillo se atasca, retire cualquier objeto extraño y continuar usándolo normalmente.2. Espere hasta que baje la temperatura del cabezal del cepillo a la normalidad antes de usar.3. Limpia los puntos de contacto del cabezal del cepillo eléctrico con un paño suave y seco si están sucios y vuelva a intentarlo.
El rodillo no gira	<ol style="list-style-type: none">1. Batería baja, cárguela antes de usarla.2. Ingresó al modo de protección contra sobrecalentamiento debido a su uso continuo durante demasiado tiempo. Permitir que se enfríe y reiníciela para continuar usándola.
Succión reducida	<ol style="list-style-type: none">1. Si el depósito para el polvo está lleno o el filtro está obstruido, vacíelos y enjuáguelos antes de usar la aspiradora de nuevo.2. El cabezal del cepillo está atascado, retire cualquier objeto extraño del cabezal del cepillo.
La aspiradora se detuvo varias veces durante el uso	<ol style="list-style-type: none">1. El filtro o la boquilla están obstruidos, límpielos regularmente. Después de la limpieza, puede usar la aspiradora normalmente.
Luz LED que indica el estado de la batería no se enciende mientras carga	<ol style="list-style-type: none">1. Compruebe si la fuente de alimentación está correctamente enchufada.2. La batería está completamente cargada y entró en modo de suspensión.
Carga muy lento	<ol style="list-style-type: none">1. La temperatura de la batería es demasiado alta o demasiado baja, espere para que la temperatura de la batería vuelva a la normalidad y luego recargar el vacío.

GARANTÍA

Este producto está garantizado contra materiales defectuosos y mano de obra por un período de doce meses a partir de la fecha de compra. La obligación del vendedor bajo esta garantía se limita a dar servicio a la unidad y reemplazar las piezas defectuosas. Esta garantía quedará sin efecto si el producto ha sido manipulado, dañado por accidente, dañado de alguna otra manera por un uso indebido o si se ha comprado de segunda mano. Todos los pedidos de producción tienen inspecciones de calidad. En el improbable caso de una deficiencia, comuníquese con el distribuidor donde adquirió este producto.

Garantía limitada a 12 meses

Tipo de aparato: _____

N° de modelo: _____ Fecha de compra: _____

Producto comprado en: _____

Su nombre: _____

Dirección: _____

_____ Teléfono: _____

N° de serie: _____

¡IMPORTANTE!

Por favor guarde esta garantía junto con el recibo de compra, ambos deben ser presentados junto con el producto. En caso contrario la garantía no tendrá validez.

SERVICIO TECNICO: Santo Domingo 3220 - Barracas, CABA

Lunes a Viernes de 10 a 15hs

TEL: (011) 5353-0374 / Whatsapp (solo mensajes): 1131235984

EMAIL: attcliente@fagsystems.com.ar



® and Westinghouse are trademarks of Westinghouse Electric Corporation.
Used under license by Westinghouse Homeware (HK) Co. All Rights Reserved.