



Instructions Instrucciones

Slow Juicer | Exprimidor de jugo lento

WH-SJ001SL



Rev. 05/24

HOUSEHOLD USE ONLY | SÓLO PARA USO DOMÉSTICO

CONTENT

IMPORTANT SAFEGUARDS	4
PRODUCT COMPONENTS	6
INSTRUCTIONS FOR FIRST TIME USERS	6
INSTRUCTIONS FOR USE	7
Operating method	7
CLEANING AND MAINTENANCE.....	9
Juicing bowl disassembly and cleaning	9
Maintain	11
TIPS FOR USE.....	11
SOLUTIONS TO ANOMALIES	12
DISPOSAL	13
INFORMATION AND SERVICE.....	13

CONSEJOS DE SEGURIDAD.....	14
COMPONENTES DEL PRODUCTO	16
INSTRUCCIONES PARA USUARIOS NUEVOS	17
INSTRUCCIONES DE USO.....	18
Método de funcionamiento	18
LIMPIEZA Y MANTENIMIENTO.....	20
Desmontaje y limpieza del vaso exprimidor	20
Mantenimiento	22
CONSEJOS DE USO.....	22
SOLUCIONES A ANOMALÍAS	23
ELIMINACIÓN	24
INFORMACIÓN Y SERVICIO	24
GARANTÍA	25

IMPORTANT SAFEGUARDS

Please read this manual carefully before use and keep it in a safe place.

- In order to ensure the safety of use and avoid injury and property damage to you and others, please be sure to observe the following safety matters.
- Incorrect use without observing safety warnings can lead to accidents.
- Prohibition of flammable item. It is prohibited to place the product too close to the stove to avoid damage to the product or causing fire and personal injury.
- Prohibition of operation by children. Do not allow children to operate and use the product alone, make sure that the product will not be used as a toy, and keep it out of the reach of infants. Elderly or handicapped people and people with no experience should use the product under supervision and guidance.
- Do not modify the product by yourself. If the plug or other parts are damaged, you must stop using the product and go to a designated repair point to have it replaced or repaired by a professional to avoid causing injury.
- Preventing falls. It is prohibited to use this product on an inclined countertop or an unstable countertop.
- It is prohibited to use the product for commercial purposes, this product is limited to home use only.
- This product is prohibited from running without load or overloading when working.
- It is forbidden to hang the power cord on sharp objects and it must not be connected to movable objects.
- If the power cord is damaged, it must be replaced by a professional from the manufacturer, its maintenance department or similar in order to avoid danger.
- If the plug or other parts are damaged, you must stop using the product and go to a designated repair point to have them replaced or repaired by a professional to avoid causing injury.
- It is forbidden to move the working products or touch the moving parts to avoid accidental injury.
- It is prohibited to push fruits and vegetables with foreign objects such as fingers, rice spoons, chopsticks, etc. in the feeding port of the machine.
- Prohibit the use of attachments and accessories other than this product to avoid fire and personal injury.
- It is prohibited to run this product unattended.
- It is strictly prohibited to soak the main unit in water or other liquids to avoid water damage to the main unit.
- It is strictly prohibited to "juice" and "reverse" gear rapid and frequent switching, so as to avoid the risk of fire.
- All parts are strictly prohibited to be put into dishwasher, microwave oven, sterilizer, or more than 60 °C hot water to wash or disinfect, so as to avoid

deformation or damage to the parts.

- Before using, please make sure the voltage is the same as the specification of this product so as not to cause product safety hazards and damage. Please keep the optimal distance between this product and other kitchen appliances more than 30 centimeters.
- Before disassembling or debugging any parts of the product, please make sure the product is in a power-off state.
- When the product is working, make sure that it is kept at a certain distance from electric objects such as sockets, while keeping the plug within reach and away from flammable and explosive substances, and the power base grounding wire must be kept well grounded.
- Turn off the power switch and disconnect the power supply before replacing accessories or touching moving parts.
- Before using the product, please make sure the table is clean and clean up the oil and dirt in time.
- After using the product, please unplug the power and clean the product in time.
- Do not use poor quality plug adapter to avoid the risk of fire.
- Please do not use accessories and fittings other than this product, in order to avoid the risk of fire.
- Do not use the appliance if the strainer is damaged.
- This product is not suitable for processing hard foods such as crushed grains, ice, sugar cane, ginger, etc. (it is easy to cause jamming and mechanical failure).
- This product is prohibited to use food with ice or frozen.
- Before starting this product, please make sure that all parts are installed in place to avoid danger. Please do not put hard objects, metal parts, wooden items, ceramics, etc. into the mixing area during the working process.
- The product should not be used continuously for more than 10 minutes, and at least 30 minutes of rest should be taken between every two consecutive operating cycles to ensure that the motor overheating self-protection device is not triggered.
- If abnormal sound, odor, excessive heat, smoke, etc. are found during use, please turn off the power immediately and send it to the designated maintenance point for repair. After using the product, clean the parts in contact with food, to avoid long periods of non-use residue corrosion emitting odor.
- Before use, you must familiarize yourself with the instructions to avoid misuse of the adverse consequences.

PRODUCT COMPONENTS

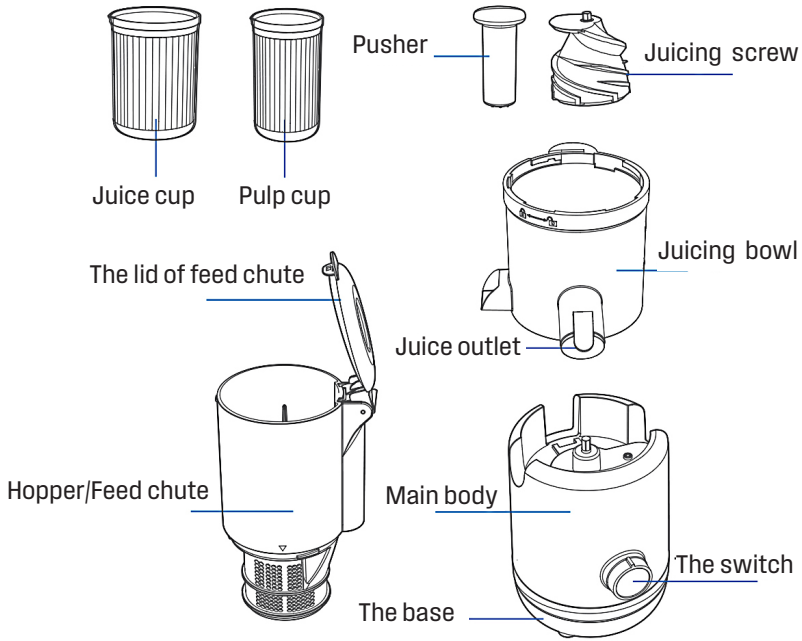

INSTRUCTIONS FOR FIRST TIME USERS

First time cleaning of the product

Take out the feed chute, juicing screw, juicing bowl, pusher and clean them with food detergent and dry them for spare, and wipe the outside of the main body with a damp cloth.

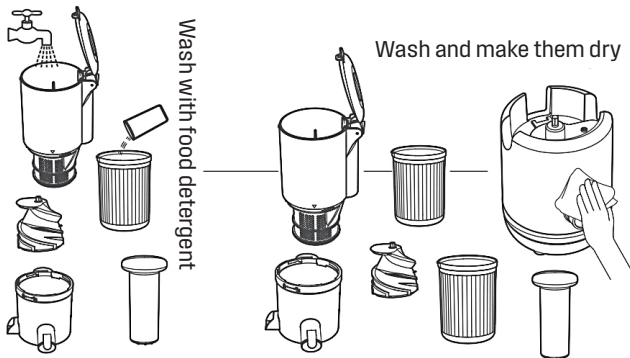

INSTRUCTIONS FOR USE

Operating method

1. Install the juicing bowl in the direction of the tip, then install the juicing screw into the juicing bowl and make sure that the juicing screw is completely set on the shaft of the main body.

⚠ CAUTION! The juicing screw must be set on the shaft of main body and pressed to the bottom, otherwise other accessories can not be installed in place.

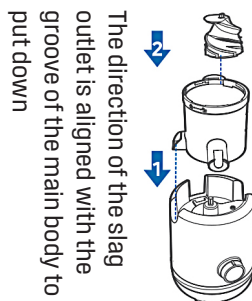

2. Load the feed chute down into the juicing bowl and rot to snap into place.

⚠ CAUTION! The hopper lid must be open for installation.

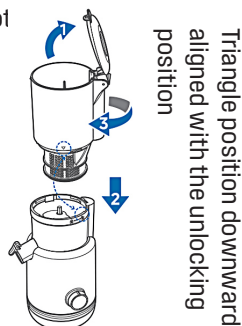

3. Close the lid of the hopper and connect the power.

⚠ CAUTION! The hopper lid is not closed and the product does not work properly.

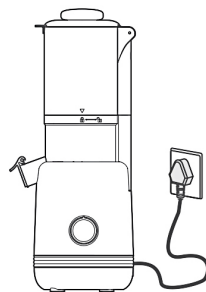

4. Cut the ingredients into 5x5 cm pieces and set aside.

⚠ CAUTION!

• This juicer is not designed to process the following fruits.

1. High hardness or high fiber fruits and vegetables such as sugar cane.
 2. Fruits and vegetables with high viscosity such as avocado, banana, fig, mango, papaya, dragon fruit, waxberry, etc. These fruits tend to clog the filter.
- You can use the pusher stick to move the ingredients to assist in juicing.

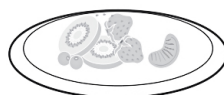

5. Place the pulp cup and juice cup close to the main body, under the pulp and juice spouts.

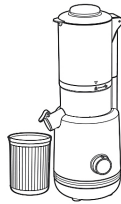

In the course of work
The juice outlet –Closed
Usage
1. Avoid leaking juice
2. To mix different juices

6. Open the lid of the feed chute and place the ingredients into the hopper and then close the lid.

⚠ CAUTION!

- Please remove the core and seeds from fruits and vegetables before juicing to avoid damaging the juicing screw.
- If you need to press a variety of fruits and vegetables, please process the softer varieties first, then the harder ones.
- Ingredients should be put in sequentially, do not put them in too fast. Don't put too much in at once
- Continuous working time should not exceed 10 minutes.

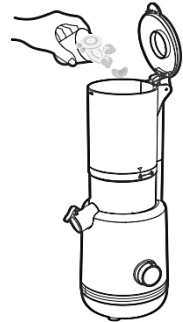

7. Rotary switch to "juice" gear start, the work process, such as getting stuck, rotary switch to "reverse" gear, so that the ingredients out, and then rotate the switch to "juice" gear to continue to work, when juice finished then rotate the switch to "off" gear

⚠ CAUTION!

- If there is any getting stuck of the ingredients, please operate according to the following steps.
 1. Turn the switch to "OFF": Shut down the juicer.
 2. Turn the switch to "Reverse": reversing
 3. Switch to "juice" gear: Keep juicing.
- During the use of the product, it is not possible to rotate the product directly from "Juice" to "Reverse", and it is necessary to pause in the middle before turning to "Reverse".

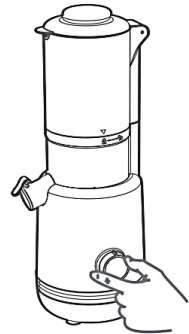

8. Open the juice and pulp valves, use the juice cup to receive juice and the pulp cup to receive pulp.

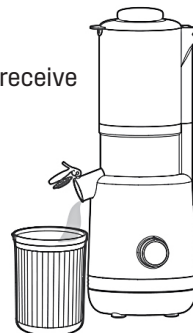

CLEANING AND MAINTENANCE

CAUTION!

- Before cleaning, please make sure to cut off the power supply and wait until the main body stops running completely before disassembling and cleaning.
- Wash and dry the product timely after use.
- The main body can be wiped with a damp cloth, while the lid of the feed chute, the hopper, the juicing screw, the juicing bowl, the juice cup, the pulp cup, the pusher, these parts can be rinsed with water directly.
- Do not use steel wool, abrasive cleaners or caustic liquids to clean the product.
- Make sure the product is clean and dry before storing.
- Store in a dry place and out of direct sunlight.

Juicing bowl disassembly and cleaning

1. Open the lid of the feed chute and rotate to remove the hopper, if the rotation is stuck, please rotate right to the end and then left.

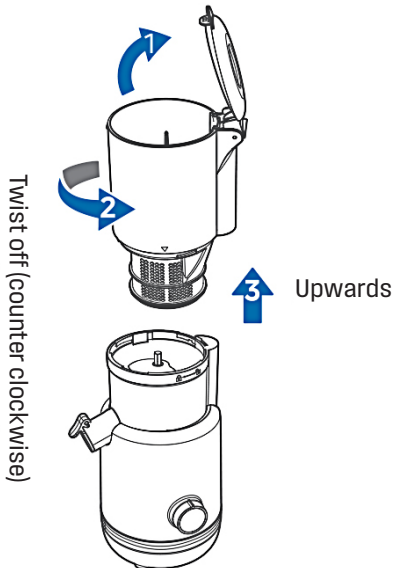

2. Remove the juicing bowl set

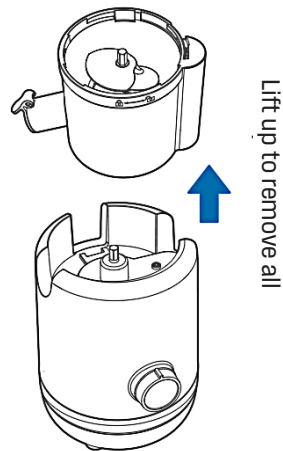

3. Disassembly of juicing screw shaft

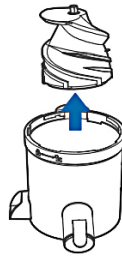

Push out the juicing screw shaft by hand

4. Cleaning the juice outlet and pulp outlet of juicing bowl, first open the silicone of juice valve and pulp valve for cleaning, after cleaning needs to be completed to close the juice outlet, the closure is not tight, then there may be in the process of juicing open or juice spillage

Pull out the silicone of pulp outlet

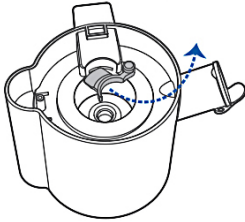

Put back the silicone

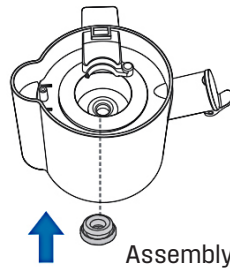
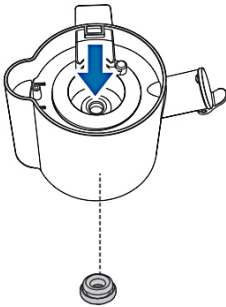
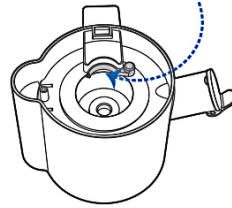

Maintain

- If the product is not cleaned immediately after use, the parts of the product may corrode or become discolored due to salt and scum from the ingredients, and contaminants may dry out, making it difficult to remove and clean or degrading performance.
- After using the product, be sure to wash and dry the parts before storing it in a clean location.
- When storing the product for a long period of time, be sure to clean it with a cleaning brush and store it properly.
- Do not use boiling water or high temperature cleaners, steel wool, abrasives or sharp cleaning tools.
- Do not put in dishwasher or dryer.

TIPS FOR USE

Precaution	Reason
Prohibition of squeezing ice	Harder ice can cause damage to the juicing system
For coarse fibers, cut into cubes of 5x5cm.	Fibers are too long and tend to tangle, making it difficult to feed, resulting in failure to juice or damage to the juicing system.
Fruits with kernels must be removed the kernels before use.	Hardcore can easily cause damage to the juicing system
It is prohibited to use anything other than the provided pusher to push the ingredients.	If other items are used to push the ingredients, damage to the juicer may occur
Juicing time should not exceed 10 minutes.	Juicing overtime will cause the motor to heat up and the motor will be easily damaged
Please do not insert spoons, chopsticks, etc. into the feed, juice, and residue ports.	Can cause damage to the machine

SOLUTIONS TO ANOMALIES

Anomaly	Possible reasons	Response Methods
Sudden stop of a running machinet	Too many fruits and vegetables at once leads to clogging	Turn the switch to "Reverse" to allow excess ingredients to be pushed back out. If the machine still can not resume work after 3 consecutive actions, please take out the blocked fruits and vegetables.
	Fruits and vegetables not chopped finely	Cut fruits and vegetables into long thin strips before putting them into the machine for juicing.
	Malfunction of the machine itself	Send to local after-sales repair
Juice from the main body	Silicone on the bottom shaft of the juicing bowl or silicone in the pulp outlet is not in place	Reassembly
Abnormal noise	Squeezing sound of parts during juicing	There may be a sound of squeezing fruits and vegetables when the machine is in operation.
	Malfunction of the machine itself	Send to local after-sales repair
Feed chute, juicing bowl cannot be unscrewed	Excessive residue in the juicing bowl	Turn the switch to "reverse" gear to pour out the residue, hold the juicing bowl left and right to shake a few times upward
	Confirm that there are no hard objects like kernels stuck in the juicing bowl.	Turn the switch to "Reverse" to return hard objects to the inlet.
	Excessive residue in the hopper and the juicing bowl.	Fill the hopper and juicing bowl with water and let sit overnight to soften stuck pulp
Staining of containers and accessories after machine use	Containers and accessories are susceptible to staining due to specific natural coloring of fruits/vegetables	This natural coloring is normal, please rest assured that the use of

DISPOSAL

Proper disposal of this product.



This label indicates that, in the EU, electronic devices cannot be disposed of with regular household waste.

Please use the return or collections systems of your municipality or contact the seller where you purchased this product.

INFORMATION AND SERVICE

If you have question or concerns about your product, please visit our website:



 <https://info.westinghousehomeware.com/>

In line with our policy of continuous product development, we reserve the right to change product, packaging and documentation specifications without notice.

CONSEJOS DE SEGURIDAD

Lea este manual antes de usar el producto.

- Para garantizar la seguridad de uso y evitar lesiones y daños a la propiedad, a usted y los demás, asegúrese de observar las siguientes cuestiones de seguridad.
- Un uso incorrecto sin respetar las advertencias de seguridad puede provocar accidentes.
- Prohibición de artículos inflamables. Está prohibido colocar el producto demasiado cerca del fuego para evitar dañar el producto o provocar incendios y lesiones personales.
- Prohibición de operación por parte de niños. No permita que los niños operen y utilicen el producto solos, asegúrese de que el producto no se utilice como juguete y manténgalo fuera del alcance de los bebés. Personas mayores o discapacitadas, y personas sin experiencia deben utilizar el producto bajo supervisión.
- No modifique el producto usted mismo. Si el enchufe u otras piezas están dañadas, debe dejar de utilizar el producto. Diríjase a un punto de reparación designado para que lo reemplacen o sea reparado por un profesional para evitar lesiones.
- Prevenir caídas. Está prohibido utilizar este producto sobre una encimera inclinada o una encimera inestable.
- Está prohibido utilizar el producto con nes comerciales, este producto está limitado a uso doméstico únicamente.
- Este producto tiene prohibido funcionar sin carga o sobrecargarse durante el uso.
- Está prohibido colgar el cable de alimentación de objetos punzantes y no debe conectarse a objetos móviles.
- Si el cable de alimentación está dañado, debe ser reemplazado por un profesional del fabricante, su departamento de mantenimiento o similar para evitar peligros.
- Si el enchufe u otras piezas están dañadas, debe dejar de utilizar el producto y acudir a un punto de reparación designado para que un profesional los reemplace o repare para evitar lesiones.
- Está prohibido mover los productos en funcionamiento o tocar las piezas móviles para evitar lesiones accidentales.
- Está prohibido empujar frutas y verduras con objetos extraños como dedos, cucharas, palillos, etc. en el puerto de alimentación de la máquina.
- Está prohibido el uso de accesorios no incluidos para evitar incendios y lesiones personales.
- Está prohibido utilizar este producto sin supervisión.
- Está estrictamente prohibido remojar la unidad principal en agua u otros líquidos, para evitar que el agua dañe a la unidad principal.
- Está estrictamente prohibido hacer cambios rápidos y frecuentes entre "jugo" y

"marcha atrás", para evitar el riesgo de incendio.

- Está estrictamente prohibido colocar las piezas en lavavajillas, horno microondas, esterilizador, o agua caliente a más de 60°C para lavar o desinfectar, para evitar deformaciones o daños a las piezas.
- Antes de usar, asegúrese de que el voltaje sea el mismo que la especificación de este producto, para no causar riesgos ni daños a la seguridad del producto. Mantenga una distancia óptima entre este producto y otros electrodomésticos de cocina de 30 centímetros.
- Antes de desmontar o depurar cualquier pieza del producto, asegúrese de que el producto está apagado y desenchufado.
- Cuando el producto esté funcionando, asegúrese de mantenerlo a cierta distancia de objetos eléctricos como enchufes, manteniendo el enchufe al alcance y lejos de sustancias inflamables y explosivas, y el cable de conexión a tierra de la base de alimentación debe estar en buen estado y conectado a tierra.
- Apague el interruptor y desenchufe antes de reemplazar accesorios o tocar piezas móviles.
- Antes de usar el producto, asegúrese de que la mesa esté limpia y no haya aceite ni suciedad.
- Después de usar el producto, desenchufe y limpie el producto.
- No utilice un adaptador de enchufe de mala calidad para evitar el riesgo de incendio.
- No utilice accesorios ni partes que no estén incluidos con este producto para evitar el riesgo de incendio.
- No utilice el aparato si el colador está dañado.
- Este producto no es adecuado para procesar alimentos duros como cereales triturados, hielo, caña de azúcar, jengibre, etc. (es fácil provocar atascos y fallos mecánicos).
- Está prohibido usar con alimentos con hielo o congelados.
- Antes de poner en marcha este producto, asegúrese de que todas las piezas estén instaladas en su lugar para evitar peligro. No coloque objetos duros, piezas metálicas, artículos de madera, cerámica, etc. en el área de mezcla durante el proceso de trabajo.
- El producto no debe usarse continuamente durante más de 10 minutos, y al menos se deben tomar 30 minutos de descanso entre dos ciclos de funcionamiento consecutivos para garantizar que no se active el dispositivo de autoprotección contra sobrecalentamiento del motor.

- Si detecta sonidos, olores, calor excesivo, humo, etc. anormales durante el uso, apague inmediatamente y envíelo al punto de mantenimiento designado para su reparación. Después de utilizar el producto, limpie las partes en contacto con los alimentos, para evitar largos periodos de residuo sin uso.
- Antes de su uso, debe familiarizarse con las instrucciones para evitar un mal uso y consecuencias adversas.

COMPONENTES DEL PRODUCTO



INSTRUCCIONES PARA USUARIOS NUEVOS

Primera limpieza del producto

Saque el conducto de alimentación, el exprimidor, el recipiente de exprimido, el empujador y límpielos con detergente, séquelos bien. Limpie el exterior del cuerpo principal con un paño húmedo.

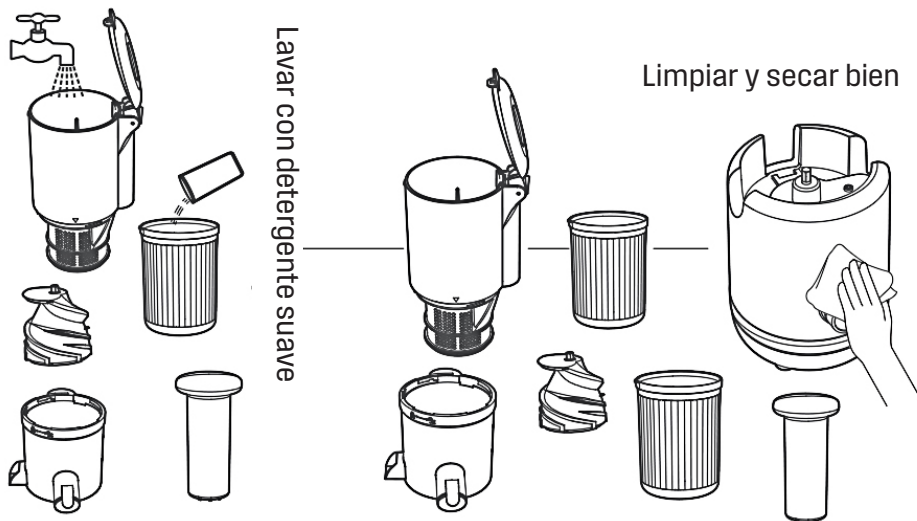

INSTRUCCIONES DE USO

Método de funcionamiento

1. Instale el recipiente para exprimir en la dirección de la punta, luego instale el exprimidor en el recipiente de exprimido y asegúrese de que el esté completamente colocado en el eje del cuerpo principal.
⚠ PRECAUCIÓN! El tornillo de exprimido debe colocarse en el eje del cuerpo principal y ser presionado contra abajo, en caso contrario otros accesorios no se pueden instalar en su lugar.

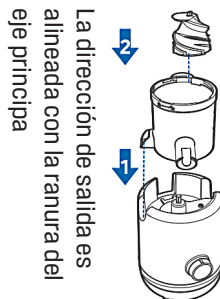

2. Coloque el conducto de alimentación hacia el interior del exprimidor y gírelo para que encaje en su lugar.
⚠ PRECAUCIÓN! La tapa de la tolva debe estar abierta para la instalación.

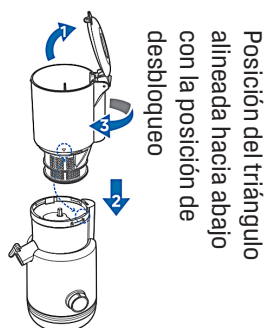

3. Cierre la tapa de la tolva y enchufe.
⚠ PRECAUCIÓN! Si la tapa de la tolva no está cerrada, el producto no funciona adecuadamente.

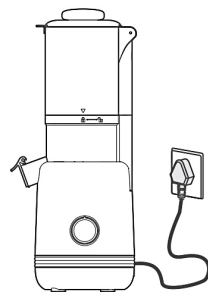

4. Cortar los ingredientes en trozos de 5x5 cm y reservar.

⚠ PRECAUCIÓN!

- Este exprimidor no está diseñado para procesar.
 1. Frutas y verduras de alta dureza o bra como la caña de azúcar.
 2. Frutas y verduras con alta viscosidad como como palta, banana, higo, mango, papaya, etc. Estas frutas tienden a obstruir el ltro.
- Puedes utilizar el empujador para mover los ingredientes para ayudar a hacer el jugo.

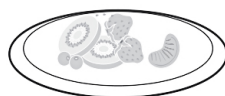

5. Coloque la taza de pulpa y la taza de jugo cerca del cuerpo principal, debajo los surtidores de pulpa y jugo.

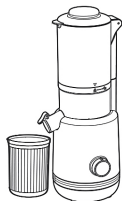

Mientras está en uso, la salida de jugo cerrada:

1. Evita derrames
2. Para mezclar diferentes jugos.

6. Abra la tapa del conducto de alimentación y coloque los ingredientes en la tolva. Luego cierre la tapa.

⚠ PRECAUCIÓN!

- Retire el corazón y las semillas de las frutas y verduras antes de exprimirlos para evitar dañar el exprimidor.
- Si necesita prensar una variedad de frutas y verduras, procese primero las variedades más suaves y luego las más duras.
- Los ingredientes se deben poner secuencialmente, no poner demasiado rápido. No pongas demasiado a la vez.
- El tiempo de uso continuo no debe exceder los 10 min.

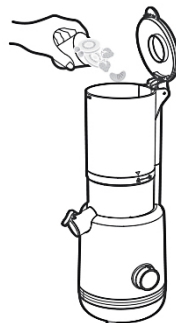

7. Interruptor giratorio para arrancar a hacer el jugo, si en el proceso se queda atascado, gire el interruptor a la marcha reversa, para que los ingredientes salgan, y luego gire el cambio a la marcha jugo para continuar, cuando termine gire el interruptor a la posición apagado.

⚠ PRECAUCIÓN!

- Si hay algún atascamiento de los ingredientes, por favor opere de acuerdo con los siguientes pasos:
 1. Gire el interruptor a OFF: apaga el exprimidor.
 2. Gire el interruptor a reversa.
 3. Continúe haciendo jugo.
- Durante el uso del producto, no es posible pasar directamente de Jugo a Reversa, es necesario hacer una pausa en el medio antes de girando a Reversa.

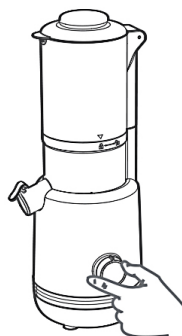

8. Abra las válvulas de jugo y pulpa, use la taza de jugo para recibir jugo y la de pulpa para recibir pulpa.



LIMPIEZA Y MANTENIMIENTO

PRECAUCIÓN!

- Antes de limpiar, asegúrese de desenchufar y espere hasta que deje de funcionar por completo antes de desmontarlo y limpiarlo.
- Lave y seque el producto después de su uso.
- El cuerpo principal se puede limpiar con un paño húmedo, mientras que la tapa del conducto de alimentación, la tolva, el exprimidor, el recipiente de exprimir, la taza de jugo, la taza de pulpa, el empujador, se pueden lavar y enjuagar con agua.
- No utilice lana de acero, abrasivos ni líquidos cáusticos para limpiar el producto.
- Asegúrese de que el producto esté limpio y seco antes de guardarlo.
- Almacenar en un lugar seco y alejado de la luz solar directa.

Desmontaje y limpieza del vaso exprimidor

1. Abra la tapa del conducto de alimentación y gírela para retirar la tolva, si la rotación está atascada, gire hacia la derecha hasta el nal y luego hacia la izquierda.

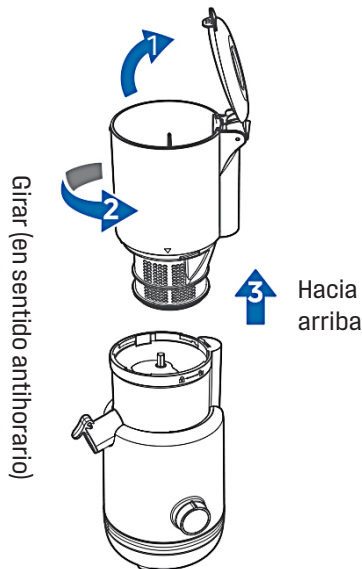

2. Retire el juego de tazones para exprimir.

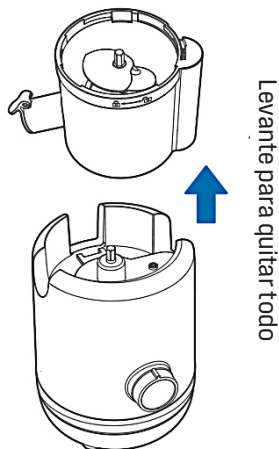

3. Desmontaje del eje del exprimidor

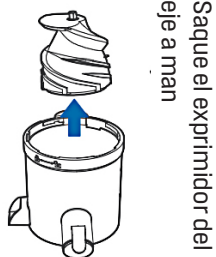

4. Limpieza de la salida de jugo y la salida de pulpa del tazón de jugo, primero abra la silicona de la válvula de jugo y la válvula de pulpa para limpiar, después es necesario completar la limpieza para cerrar la salida de jugo, si el cierre no está apretado puede haber en el proceso de exprimir jugo o derrame.

Saque la silicona de la salida de pulpa

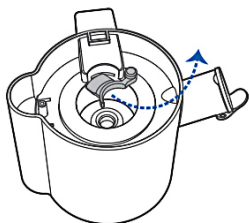

Vuelve a poner la silicona

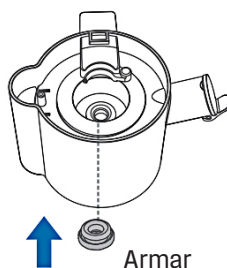
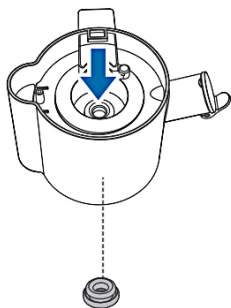
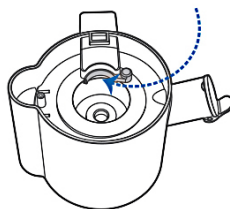

Mantenimiento

- Si el producto no se limpia inmediatamente después de su uso, las piezas pueden corroerse o decolorarse debido a la sal y la espuma de los ingredientes, y los contaminantes pueden secarse, haciendo difícil de eliminar y limpiar, y degradará el rendimiento.
- Después de usar el producto, asegúrese de lavar y secar las piezas antes guardarlo en un lugar limpio.
- Cuando almacene el producto durante un largo período de tiempo, asegúrese de limpiarlo bien y guárdelo adecuadamente.
- No utilice agua hirviendo ni limpiadores a alta temperatura, lana de acero, abrasivos o herramientas de limpieza aladas.
- No lo ponga en lavavajillas ni secadora.

CONSEJOS DE USO

Precaución	Razón
Prohibición de exprimir hielo	El hielo puede causar daños al producto.
Para bras gruesas, córtelas en cubos de 5x5cm.	Las bras son demasiado largas y tienden a enredarse, dificultando la alimentación, lo que provoca falta de exprimido o daño al exprimidor
Las semillas deben eliminarse antes de su uso.	Pueden causar fácilmente daños al producto
Está prohibido utilizar cualquier otra cosa que el empujador proporcionado para empujar ingredientes.	Si se utilizan otros elementos para empujar los ingredientes, puede dañar el producto
El tiempo de exprimido no debe exceder los 10 minutos.	Hacer jugo durante más tiempo hará que el motor se caliente y se dañe
No insertes cucharas, palillos, etc. en el alimento, jugo, y puertos de residuos.	Puede causar daños a la máquina.

SOLUCIONES A ANOMALÍAS

Anomalia	Posibles razones	Métodos de respuesta
La juguera se detiene de golpe	Demasiadas frutas y verduras a la vez conducen a obstrucción	Gire el interruptor a Reversa para permitir que exceso de ingredientes salgan. Si la máquina aún no puede reanudar el trabajo después de 3 acciones consecutivas, por favor saque las frutas y vegetales.
	Frutas y verduras no picados namente	Cortar frutas y verduras en tiras largas y delgadas antes de ponerlas
	Mal funcionamiento de la máquina	Mande a reparar al servicio técnico
Sale jugo del cuerpo principal	Silicona en el eje inferior del tazón de jugo o silicona en la salida de pulpa no están en su lugar	Volver a armar
Ruido anormal	Sonido de compresión de piezas durante el uso	Puede haber un sonido de apretón de frutas y verduras cuando esté en funcionamiento
	Mal funcionamiento de la máquina	Mande a reparar al servicio técnico
Conducto de alimentación, el bowl no puede ser desenroscado	Residuos excesivos en el tazón de jugo	Gire el interruptor a "reversa", sostenga bien y sacuda un poco
	Conrma que no hay objetos como granos o semillas atrapados el tazón de jugo.	Gire el interruptor a Reversa
	Residuos excesivos en el tazón de jugo.	Llene la tolva y el tazón de jugo con agua y dejar reposar durante la noche para ablandar la pulpa pegada
Tinción de contenedores y accesorios después de usar	Los contenedores y accesorios son usceptible a mancharse debido a coloración natural de frutas y vegetales	Esta coloración natural es normal

ELIMINACIÓN

Eliminación adecuada de este producto.



Esta etiqueta indica que, en la Unión Europea, los dispositivos electrónicos no pueden desecharse con la basura doméstica.

Use los sistemas de recolección o retorno de su municipio o póngase en contacto con el vendedor al que ha comprado el producto.

INFORMACIÓN Y SERVICIO

Si tiene alguna pregunta o duda acerca de su producto, visite nuestro sitio web:



 <https://info.westinghousehomeware.com/>

En línea con nuestra política de continuo desarrollo del producto, nos reservamos el derecho a cambiar el producto, el embalaje y las especificaciones de la documentación sin previo aviso.

GARANTÍA

Este producto está garantizado contra materiales defectuosos y mano de obra por un período de doce meses a partir de la fecha de compra. La obligación del vendedor bajo esta garantía se limita a dar servicio a la unidad y reemplazar las piezas defectuosas. Esta garantía quedará sin efecto si el producto ha sido manipulado, dañado por accidente, dañado de alguna otra manera por un uso indebido o si se ha comprado de segunda mano. Todos los pedidos de producción tienen inspecciones de calidad. En el improbable caso de una deficiencia, comuníquese con el distribuidor donde adquirió este producto.

Garantía limitada a 12 meses

Tipo de aparato: _____

N° de modelo: _____

Fecha de compra: _____

Producto comprado en: _____

Su nombre: _____

Dirección: _____

Teléfono: _____

N° de serie: _____

¡IMPORTANTE!

Por favor guarde esta garantía junto con el recibo de compra, ambos deben ser presentados junto con el producto. En caso contrario la garantía no tendrá validez.

SERVICIO TECNICO: Santo Domingo 3220 - Barracas, CABA

Lunes a Viernes de 10 a 15hs

TEL: (011) 5353-0374 / Whatsapp (solo mensajes): 1131235984

EMAIL: attcliente@fagsystems.com.ar



® and Westinghouse are trademarks of Westinghouse Electric Corporation.
Used under license by Westinghouse Homeware (HK) Co. All Rights Reserved.