



# Instructions

# Instrucciones

## Food Steamer | Vaporera



Rev. 11/23

**HOUSEHOLD USE ONLY | SÓLO PARA USO DOMÉSTICO**

## **EN** CONTENT

INTENDED USE .....	3
IMPORTANT SAFEGUARDS .....	3
GENERAL DESCRIPTION.....	4
INSTRUCTION FOR USE.....	5
CLEANING AND MAINTENANCE.....	5
DISPOSAL .....	5
INFORMATION AND SERVICE.....	6

## **ES** ÍNDICE

USO PREVISTO .....	7
CONSIDERACIONES IMPORTANTES .....	7
DESCRIPCIÓN GENERAL .....	8
INSTRUCCIONES DE USO.....	9
LIMPIEZA Y MANTENIMIENTO .....	9
DESECHO .....	9
INFORMACIÓN Y SERVICIO .....	10
GARANTÍA .....	11

## **INTENDED USE**

Use the device only for the purpose intended. Any other use may result in damage to the device or injuries.

## **IMPORTANT SAFEGUARDS**

Please follow the instruction for use carefully! This appliance produce boiling hot steam!

1. Check that the power supply voltage corresponds to that shown on the appliance.
2. Do not place the appliance near the hot source or in a hot oven, as serious damage could result.
3. Never leave the appliance in operation unattached. Keep away from children.
4. Do not use the appliance if the appliance or the cord is damaged, or the appliance has fallen or shows visible damage or does not work properly.
5. If the supply cord is damaged, it must be replaced by the manufacturer, its service agent or similarly qualified persons in order to avoid a hazard.
6. Burns can occur by touching the hot surface of the appliance, the hot water, the steam or the food.
7. Never immerse the appliance in water!
8. Do not move the appliance when it is full of liquid or hot foods.
9. Do not touch the appliance when it is steaming and use oven gloves to remove the lid, rice bowl and steamer baskets.
10. Always unplug the appliance immediately after use , when moving it or prior to any cleaning or maintenance.
11. This appliance is not intended for use by persons(including children) with reduced physical,sensory or mental capabilities,or lack of experience and knowledge,unless they have been given supervision or instruction concerning use of the appliance by a person responsible for their safety.Children should be supervised to ensure that they do not play with the appliance.
12. This appliance cannot be operated by an individual timer or remote or remote set.

## GENERAL DESCRIPTION

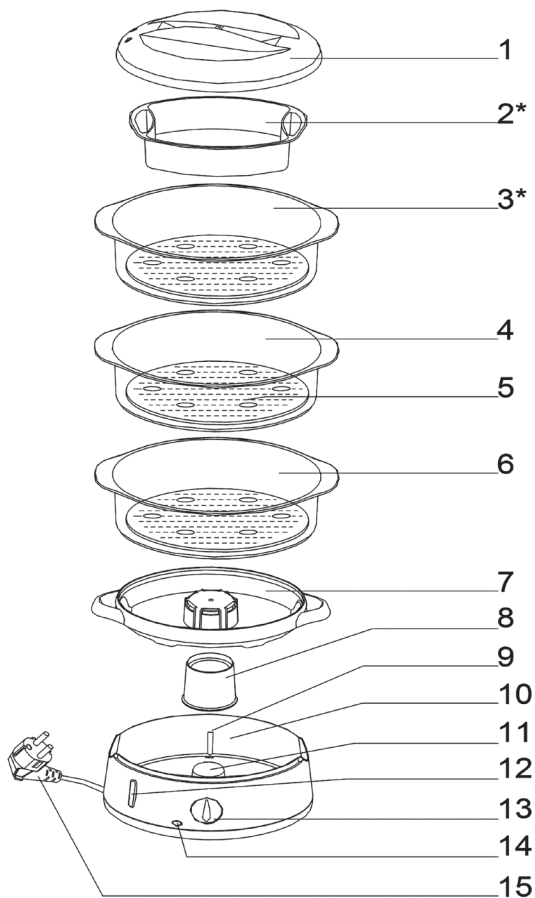

- |                                           |                                    |
|-------------------------------------------|------------------------------------|
| 1. Lid                                    | 8. Removable turbo ring            |
| 2. Rice bowl (1L capacity)                | 9. Inside maximum water level      |
| 3. Steam basket                           | 10. Water tank                     |
| 4. Steamer basket                         | 11. Heating element                |
| 5. Base with clip and built-in egg holder | 12. Exterior water level indicator |
| 6. Steamer basket                         | 13. 60-minute timer                |
| 7. Juice collector main housing           | 14. indicator light                |
|                                           | 15. Power cord                     |

## INSTRUCTION FOR USE

1. Using warm water and washing up liquid, wash all the removable parts and the inside of the water tank, rinse and dry.
2. Place the base unit on a stable surface, put the turbo ring around the heating element (the largest side on the bottom).
3. Pour the fresh water directly into the water tank up to the maximum level.
4. Place the base into the baskets and put the food on the center of base.
5. Place the baskets on the top of the juice collector, and put the lid on.
6. Plug in and set the time for recommended cooking times (see table of cooking times), the indicator light on and steam cooking has begun.
7. Check the water level by looking the exterior water level indicator, if necessary, add water from the side of juice collector during cooking.
8. The switch off automatically, timer rings and the indicator light off.
9. You can reheat the food , carefully if there is any more water.
10. Remove the lid, place the basket(s) on the plate.
11. Unplug the appliance, let it cool completely before cleaning.

## CLEANING AND MAINTENANCE

1. Empty the water tank and clean it with a damp cloth.
2. All the other removable parts can be put in the dishwasher.
3. Descale the appliance every 8 times.
4. Position the turbo ring upside down around the heating element (the largest side on the upper). Fill the water tank with cold water up to "MAX" level, fill the inside of the turbo ring with white vinegar to the same level. Do not heat up (to avoid the descaling odour). Leave overnight to descale. Rinse out the inside of water tank with warm water several times.
5. Stack the baskets one to the other following No.1 into No.2, then together into No.3. Put the rice bowl into the Steamer basket No.1. At last place the baskets on the juice collector and put lid over them all.

## DISPOSAL

Proper disposal of this product.



This label indicates that, in the EU, electronic devices cannot be disposed of with regular household waste.

Please use the return or collections systems of your municipality or contact the seller where you purchased this product.

## INFORMATION AND SERVICE

If you have question or concerns about your product, please visit our website:



 <https://info.westinghousehomeware.com/>

In line with our policy of continuous product development, we reserve the right to change product, packaging and documentation specifications without notice.

## USO PREVISTO

Utilice el dispositivo únicamente para el fin previsto.

Cualquier otro uso puede provocar daños al dispositivo o lesiones.

## CONSIDERACIONES IMPORTANTES

Siga atentamente las instrucciones de uso. Este aparato produce vapor a muy alta temperatura.

1. Comprobar que la tensión de alimentación corresponde a la indicada en el aparato.
2. No coloque el aparato cerca de una fuente caliente o en un horno caliente, ya que podría causar daños graves.
3. Nunca deje el aparato en funcionamiento sin conectarlo. Mantener alejado de los niños.
4. No utilice el aparato si el aparato o el cable están dañados, o si el aparato se ha caído o presenta daños visibles, o no funciona correctamente.
5. Si el cable de alimentación está dañado, debe ser reemplazado por el fabricante, su servicio técnico o por personas igualmente calificadas, para evitar riesgos.
6. Pueden producirse quemaduras al tocar la superficie caliente del aparato, el agua caliente, el vapor o la comida.
7. ¡Nunca sumerja el aparato en agua!
8. No mueva el aparato cuando esté lleno de líquidos o alimentos calientes.
9. No toque el aparato cuando esté humeando y utilice guantes de horno para quitar el tapa, cuenco de arroz y cestas para cocinar al vapor.
10. Desenchufe siempre el aparato inmediatamente después de su uso, cuando lo mueva o antes de cualquier limpieza o mantenimiento.
11. Este aparato no está diseñado para que lo utilicen personas (incluidos niños) con capacidades físicas, sensoriales o mentales diferentes, o falta de experiencia y conocimiento, a menos que han recibido supervisión o instrucciones sobre el uso del aparato por una persona responsable de su seguridad. Los niños deben ser supervisados para garantizar que no jueguen con el aparato.
12. Este aparato no puede funcionar mediante un temporizador individual ni un control remoto o un conjunto remoto.

## DESCRIPCIÓN GENERAL

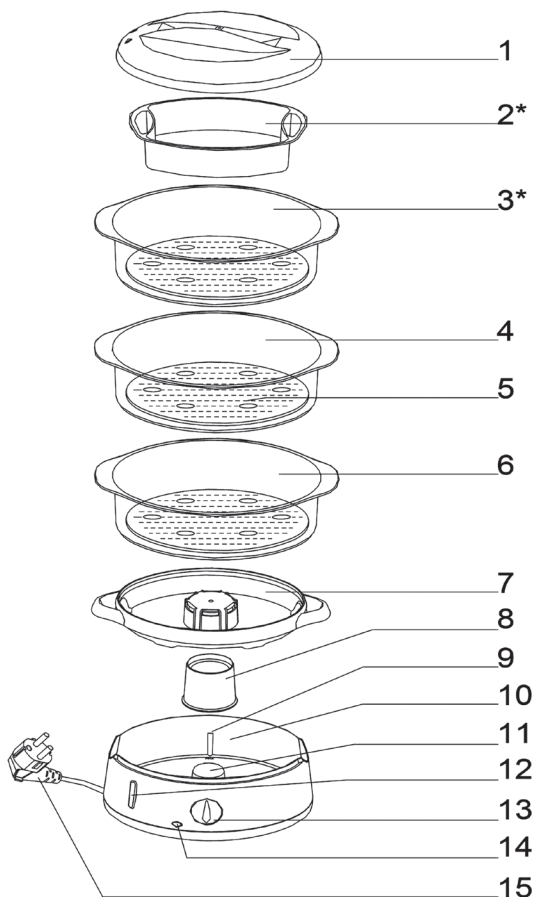

- |                                                |                                            |
|------------------------------------------------|--------------------------------------------|
| 1. Tapa                                        | 8. Anillo turbo extraíble                  |
| 2. Tazón para arroz<br>(capacidad de 1 litro)  | 9. Nivel máximo de agua interior           |
| 3. Cesta de vapor                              | 10. Tanque de agua                         |
| 4. Cesta vaporera                              | 11. Elemento calefactor                    |
| 5. Base con clip y porta<br>huevos incorporado | 12. Indicador de nivel de agua<br>exterior |
| 6. Cesta vaporera                              | 13. Temporizador de 60 minutos             |
| 7. Carcasa recolectora<br>principal            | 14. Luz indicadora                         |
|                                                | 15. Cable de alimentación                  |



## INSTRUCCIONES DE USO

1. Con agua tibia y detergente, lave todas las piezas extraíbles y dentro del tanque de agua, enjuague y seque.
2. Coloque la unidad base sobre una superficie estable, coloque el anillo turbo alrededor del elemento calefactor (el lado más grande en la parte inferior).
3. Vierta el agua directamente en el tanque de agua hasta el nivel máximo.
4. Coloque la base en las cestas y coloque la comida en el centro de la base.
5. Coloque las cestas en la parte superior del espacio recolector y coloque la tapa.
6. Enchufe y configure el tiempo de cocción recomendado (consulte la tabla de cocción), la luz indicadora se encenderá y la cocción al vapor comenzará.
7. Verifique el nivel del agua mirando el indicador de nivel de agua exterior, si es necesario agregue agua por el costado del espacio recolector durante la cocción.
8. El apagado es automático, sonará el temporizador y la luz indicadora se apagará.
9. Puedes recalentar la comida, viendo con cuidado si queda más agua.
10. Retire la tapa y coloque la(s) cesta(s) en el plato.
11. Desenchufe el aparato, déjelo enfriar completamente antes de limpiarlo.

## LIMPIEZA Y MANTENIMIENTO

1. Vacíe el depósito de agua y límpielo con un paño húmedo.
2. Todas las demás piezas extraíbles se pueden meter en el lavavajillas.
3. Descalcifique el aparato cada 8 usos.
4. Coloque el anillo turbo boca abajo alrededor del elemento calefactor (el lado más grande en la parte superior). Llene el tanque de agua con agua fría hasta el nivel "MAX", llene el interior del anillo turbo con vinagre blanco al mismo nivel. No calentar (para evitar el olor a descalcificación). Dejar toda la noche para descalcificar. Enjuague el interior del tanque de agua con agua tibia varias veces.
5. Apile las cestas una encima de la otra siguiendo el número 1 en el número 2, y luego juntas dentro del número 3. Coloque el tazón de arroz en la cesta vaporera n.º 1. Por último, coloque las cestas sobre el espacio recolector y tapar todos.

## DESECHO

Eliminación adecuada de este producto.



Esta etiqueta indica que los dispositivos electrónicos no se pueden desecharse con los residuos domésticos habituales.

Utilice los sistemas de devolución o recogida de su municipio o póngase en contacto con el vendedor donde compró este producto.

## INFORMACIÓN Y SERVICIO

Si tiene preguntas o inquietudes sobre su producto, visite nuestro sitio web:



 <https://info.westinghousehomeware.com/>

De acuerdo con nuestra política de desarrollo continuo de productos, nos reservamos el derecho de cambiar las especificaciones del producto, el embalaje y la documentación sin previo aviso.

## GARANTÍA

Este producto está garantizado contra materiales defectuosos y mano de obra por un período de doce meses a partir de la fecha de compra. La obligación del vendedor bajo esta garantía se limita a dar servicio a la unidad y reemplazar las piezas defectuosas. Esta garantía quedará sin efecto si el producto ha sido manipulado, dañado por accidente, dañado de alguna otra manera por un uso indebido o si se ha comprado de segunda mano. Todos los pedidos de producción tienen inspecciones de calidad. En el improbable caso de una deficiencia, comuníquese con el distribuidor donde adquirió este producto.

### Garantía limitada a 12 meses

Tipo de aparato: \_\_\_\_\_

N° de modelo: \_\_\_\_\_

Fecha de compra: \_\_\_\_\_

Producto comprado en: \_\_\_\_\_

\_\_\_\_\_

\_\_\_\_\_

Su nombre: \_\_\_\_\_

Dirección: \_\_\_\_\_

Teléfono: \_\_\_\_\_

N° de serie: \_\_\_\_\_

#### ¡IMPORTANTE!

Por favor guarde esta garantía junto con el recibo de compra, ambos deben ser presentados junto con el producto. En caso contrario la garantía no tendrá validez.

SERVICIO TECNICO: Santo Domingo 3220 - Barracas, CABA

Lunes a Viernes de 10 a 15hs

TEL: (011) 5353-0374 / Whatsapp (solo mensajes): 1131235984

EMAIL: attcliente@fagsystems.com.ar



® and Westinghouse are trademarks of Westinghouse Electric Corporation.  
Used under license by Westinghouse Homeware (HK) Co. All Rights Reserved.